

DE

2023

PERFORMANCE COMPONENTS



MAGURA



INHALT

ÜBER MAGURA 4

VORWORT	4
MAGURA TECHNOLOGIE	5
eBIKE ABS TECHNOLOGIE	6
MAGURA ORIGINAL SPARE PARTS	8

PRODUKTE 10

PRODUKTÜBERSICHT	10
SCHEIBENBREMSEN	12
FELGENBREMSEN	26
S-PEDELEC BREMSEN	32

TUNING PARTS 38

BREMSHEBEL	40
BLENDEN-RING KITS	42
INDIVIDUELLE COVER	42
KLEMMSCHELLEN	43

ORIGINAL SPARE PARTS 44

ÜBERSICHT BREMSBELÄGE	46
BREMSBELÄGE	58
BREMSSCHEIBEN	49
MT eSTOP OPTIMIZED KIT	51
OPTIMIERUNGS-GUIDE	52
ADAPTER	54
SERVICE PRODUKTE	56

BEKLEIDUNG 58

GESPONSERTE FAHRER UND TEAMS	64
PRODUKTTABELLE: BREMSEN	66

VORWORT

Liebe Leserinnen und Leser,

Das Fahrrad erlebt seit einigen Jahren eine nie dagewesene Veränderung. Egal ob E-Bike, Lastenrad, Down-Country-Bike oder E-Enduro. Moderne begeistern uns immer wieder aufs Neue und ermöglichen neue Typen der Mobilität oder mehr Spaß auf dem Trail. Lastenräder werden in den Citys zum Autoersatz für Familien, E-Bikes bringen uns täglich mühelos zur Arbeit und mit E-MTBs entdecken wir am Wochenende die Berge. Das Fahrrad ist im Trend und entwickelt sich in den letzten Jahren stetig weiter.

Genau so dynamisch wie sich das Fahrrad neu erfindet, haben sich auch die Anforderungen an die Komponenten verändert. Mit E-Bikes sind wir dauerhaft schneller und länger unterwegs, auf Lastenrädern sogar mit extra viel Gepäck. Die gestiegenen Erwartungen an Bremssysteme liegen auf der Hand und oft nähern sie sich sogar denen von Kleinkrafträdern und Motorrädern an. Dem Mehr an Geschwindigkeit und Gewicht muss durch neue Komponenten am Rad Rechnung getragen werden.

Genauso wenig wie es DAS perfekte Fahrrad für jeden Einsatz gibt, gibt es auch nicht DIE perfekte Bremse für alle Anwendungen.

Als Bremsenspezialist hat sich MAGURA deshalb zur Aufgabe gemacht, für spezifische Anwendungen die beste Performance zu bieten. Unser Produktportfolio wächst stetig und bietet mit den HS, MT und MT C Serien so viele Möglichkeiten wie nie zuvor.

Besonders stolz ist MAGURA auf die gemeinsame Entwicklung des eBike ABS mit Bosch: Die Adaption eines Anti-Blockier-Systems für E-Bikes. Längst Standard am Motorrad, wird diese Technologie in Zukunft ein wichtiger Faktor für mehr Sicherheit auf dem Fahrrad sein und ein fester Bestandteil an modernen Fahrradtypen sein. Ein Meilenstein der Fahrradbranche für mehr Sicherheit und Kontrolle aber auch Voraussetzung für mehr Fahrspaß und Speed!

Beste Grüße



Fabian Auch

Gesellschafter und Ur-Enkel des Firmengründers.



MAGURA TECHNOLOGIE CUTTING-EDGE MATERIAL

MAGURA Technologie – Materialien

Sowohl in der Motorrad- als auch in der Fahrradbranche steht MAGURA für höchste Zuverlässigkeit und Qualität. Viele der MAGURA Komponenten sind nach wie vor „Made in Germany“: sie werden unweit vom Hauptsitz in Bad Urach in zwei Werken auf der schwäbischen Alb hergestellt. Dazu gehören unter anderem die Bremsgriffe aus den eigens entwickelten Werkstoffen Carbotechnology® und Carbotechnology SL®. Carbotechnology SL® besteht aus einem mit Carbonfasern verstärktem High-Tech Polymer, das extrem stoß- und reißfest ist, über eine hohe Elastizität verfügt und dadurch äußerst robust ist. Carbotechnology® verfügt über ähnliche Eigenschaften – allerdings kommen dort statt Carbonfasern Fiberglasfasern zum Einsatz.

Durch den Einsatz unserer selbst entwickelten High-Tech Kunststoffe Carbotechnology SL®, Carbotechnology® und dem Herstellungsverfahren Carboplay lassen sich sehr leichte, aber widerstandsfähige Komponenten herstellen. Dass diese Werkstoffe für höchste Ansprüche geschaffen sind zeigt nicht zuletzt auch deren Verwendung für Brems- und Kupplungsarmaturen bei Motorrädern.

CARBOTECHURE®

- Kunststoffgranulat aus Hightech-Polymeren und kurzen Carbon- bzw. Glasfasern
- Jede gewünschte Form durch das Carboflow Verfahren möglich
- Komplexe Formen mit glatter Oberfläche realisierbar
- 50% leichter als Aluminium bei identischer Zug- und Bruchfestigkeit

CARBOTECHURE SL®

- Weiterentwicklung von Carbotechnology®
- Einbindung mittellanger Carbonfasern
- Zusätzliche Gewichtsreduzierung bei nochmals erhöhter Widerstandsfähigkeit

CARBOLAY VERFAHREN

- Belastungsgerechte Positionierung von Carbonfasern über ein textiles Legeverfahren
- Vollautomatische Fertigung ohne Carbonübliche Handarbeit
- Hohe Steifigkeit der Komponenten bei gleichzeitig geringem Gewicht



eBIKE ABS TECHNOLOGY

Wem Sicherheit wichtig ist, der ist vorsichtig und langsam. Von wegen! Wir benutzen das moderne eBike anders als das Fahrrad je zuvor. Wir fahren öfter, weiter, schneller und befördern mehr Lasten. Die Anforderungen an das normale Bremsen sind gestiegen und so auch das Verletzungsrisiko bei Notbremsungen. Das eBike ABS von Bosch und MAGURA ist eine hochpräzise Technik, die dich kontrolliert stoppen lässt – gerade in heiklen Situationen – und gibt dir genau damit die optimale Voraussetzung für mehr Speed.

Technik

Werden die Bremshebel voll angezogen, verringern die MAGURA eBike ABS Komponenten elektronisch durch das Bosch eBike ABS geregelt den Bremsdruck am Vorderrad, sodass dieses nicht blockiert. Wie beim Auto bremsst das Pedelec dann in Intervallen, bis es zum Stillstand kommt. Die Lenkbarkeit bleibt erhalten und du sicher und stabil im Sattel. Zusätzlich verringert die intelligente Abheberegelung das mögliche Abheben des Hinterrades bei extrem starkem Überbremsen des Vorderrades. Gerade auf griffigem Untergrund oder im Gefälle können so unschöne Lenkerabgänge und Überschläge verhindert werden. Das Fazit einer Studie ergab: Mit dem Bosch eBike ABS wäre jeder vierte Pedelec-Unfall vermeidbar gewesen.

Bosch eBike ABS

Richtiges Bremsen ist also keine Kunst, sondern eine Frage der Technik. Um diese zu entwickeln, haben wir uns für eine intensive Partnerschaft mit Bosch entschieden. Das vereinte Wissen aus den innovativen Bosch eBike Systemen und der langjährigen Erfahrung von MAGURA mit Motorrad ABS Systemen garantiert das perfekte Zusammenspiel aller ABS Komponenten. In dieser zweiten Generation haben wir den Einsatz des eBike ABS System gleichermaßen auf City, Trekking und MTB Fahrräder ausgeweitet und machen damit als einer der ersten dieses System marktfähig.

Das Bosch eBike ABS ist besonders schlank und besteht aus Kontrolleinheit und Kontrollleuchte, zwei Radgeschwindigkeitssensoren, den MAGURA MT C ABS Bremskomponenten inklusive der ABS Sensor- und Bremsscheiben.

Gewinne das Vertrauen in die effektivere Vorderradbremse und mach eine stabile, sichere Notbremsung zum berechneten sportlichen Fahrerlebnis. Denn eins ist klar: Wer schnell sein will, muss intelligenter bremsen.



 **DESIGNED AND
ENGINEERED IN GERMANY**

 **FILLED WITH
ROYAL BLOOD**





Photo: Philip Rüppel



Mehr zum eBike ABS:
www.magura.com/ebike-abs-system

MAGURA ORIGINAL SPARE PARTS

Service und Qualität – MAGURA Originalersatzteile bedeuten nicht nur schwäbische Qualität, auf die man sich verlassen kann, sondern auch einen hervorragenden Service: Alle Produkte werden in einem unserer vier europäischen MAGURA Servicecenter sowie bei unseren Tochterfirmen in den USA und Asien repariert. Wer könnte wichtige Komponenten wie Bremsen und Federgabeln wohl besser reparieren und wieder in Topzustand versetzen als die Fachleute aus dem eigenen Haus!

Damit du dich auch nach Jahren des Einsatzes auf die Bremsen verlassen kannst, gibt es die MAGURA Original Spare Parts. Die Ersatz- und Verschleißteile garantieren maximale Performance und Sicherheit. Zum Programm gehören Brems Scheiben in allen gängigen Größen und Bremsbeläge für jeden Einsatz, von Comfort über Performance bis hin zu Race. Der Bremsbelagstausch bei der MT-Serie geht leicht von der Hand: Verschlossene Bremsbeläge lassen sich dank des MAGURA magnetiX-change Systems blitzschnell austauschen.

Zuverlässigkeit setzt sich auch in der Wahl der Materialien fort. Deshalb arbeiten alle hydraulischen Bremssysteme von MAGURA mit Mineralöl, dem MAGURA Royal Blood. Größter Vorteil: Royal Blood zieht kein Wasser, altert nicht und muss nicht wie DOT Bremsflüssigkeit periodisch gewechselt werden. Zudem werden durch Royal Blood die Lackierung oder Materialien nicht beschädigt.

MAXIMALE BREMSPOWER

Mit dem Einsatz von MAGURA original Brems Scheiben und -belägen erzielst du die maximale Bremspower. Denn unsere Komponenten sind bezüglich Material und Technologie optimal aufeinander abgestimmt.

GLEICHBLEIBENDE QUALITÄT

Alle MAGURA Originalersatzteile unterliegen ständigen Qualitätskontrollen und sind von gleichbleibend hoher Güte und Qualität.

5 JAHRE GARANTIE

MAGURA bietet eine fünfjährige Dichtigkeitsgarantie für alle MAGURA Bremsgriffe und Bremszangen/-zylinder, sofern sie ausschließlich mit MAGURA Originalersatzteilen bestückt sind.



SAFETY MATTERS



Photo: Philip Ruopp

PRODUKTÜBERSICHT

PRO

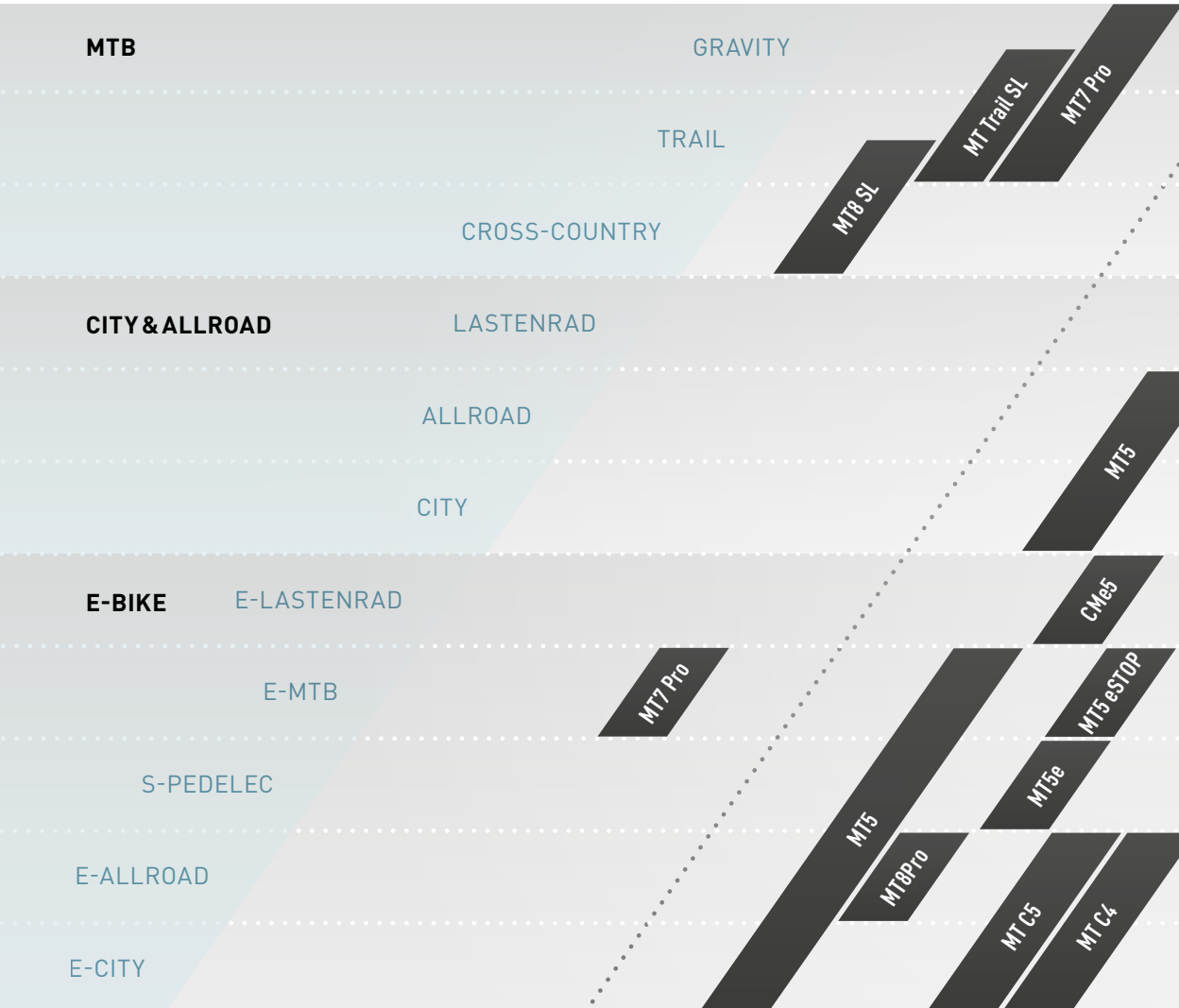

MAGURA Übersicht Scheibenbremsen 2023

MAGURA bietet für jedes Fahrrad und jeden Fahrstil die idealen Komponenten – ganz egal, ob Scheibenbremse, Felgenbremse oder verstellbare Sattelstütze. Bei den Themen Fahrsicherheit, Komfort und innovative E-Lösungen besitzt MAGURA ein umfassendes und stetig wachsendes Produktportfolio.

Die Grafik hilft bei der Auswahl des passenden Produkts. Eine Sortierung nach Einsatzbereich (horizontal) und Anspruch (vertikal) bietet einen einfachen Überblick über die gesamte Produktpalette.

Erklärung zu Produktbezeichnungen:
 SL = 1-Finger HC Carbon Hebel
 PRO = 1-Finger HC Aluminium Hebel

ADVANCED

BASIC

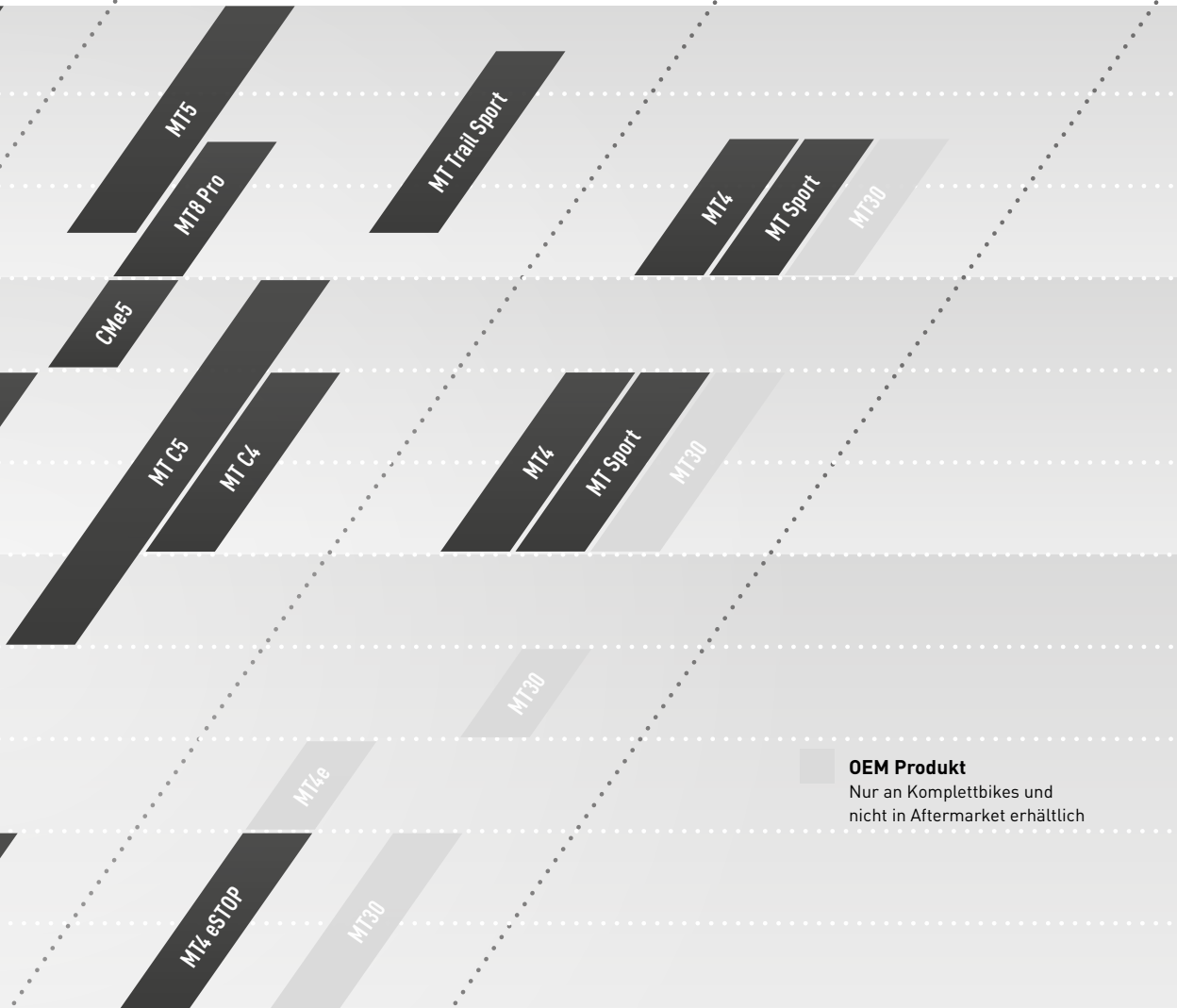

OEM Produkt
 Nur an Komplettbikes und
 nicht in Aftermarket erhältlich

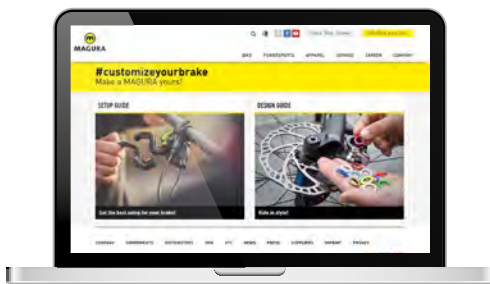

Für eine interaktive Kaufberatung
 steht der Buyers Guide online zur
 Verfügung unter:

www.magura.com/customize





SCHEIBEN- BREMSSEN

SCHEIBENBREMSEN MT TECHNOLOGY



.....

1 EASY BLEED TECHNOLOGY

Schnelles und einfaches Entlüften

.....

2 TOOLLESS REACH ADJUSTMENT

Werkzeuglose Hebelweitenverstellung

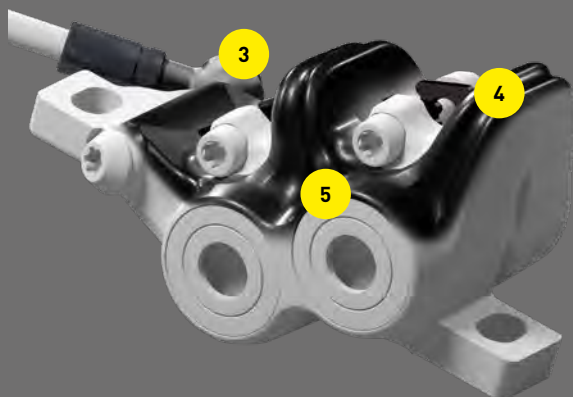
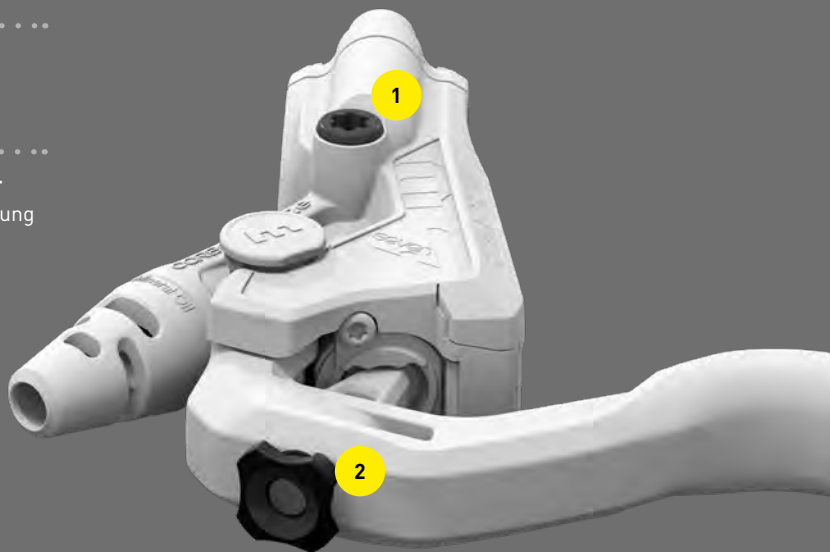

.....

3 BANJO FITTING

Drehbarer Leitungsanschluss

.....

4 MAGNETIXCHANGE

Einfacher Belagswechsel

.....

5 TRIPLE ARCH DESIGN

Optimale Steifigkeit des Bremssattels

 **DESIGNED AND
ENGINEERED IN GERMANY**

**5 YEARS LEAK
PROOF GUARANTEE**

 **FILLED WITH
ROYAL BLOOD**



MT7 PRO

Der klar definierte Druckpunkt und maximale Power machen sie zur ersten Wahl von Gravity- und High-Speed-Piloten. Der 1-Finger HC Bremshebel moduliert die enorme Bremspower ganz nach Wunsch.

Gewicht	255 g*
Bremsgriff	Carbotecture SL®
Bremshebel	1-Finger HC, Hollow Aluminium
UVP	219,90 €
Artikel-Nr.	2 702 431



Alle Preise inkl. MwSt.

* 800 mm Leitungslänge ohne Bremsscheibe/Adapter



MT5

HIGHLIGHT

Volle Gravity-Bremspower der 4 Kolben als erschwinglicher Einstieg. Alle Gene der MT7 stecken in unserem Modell MT5 für den Downhill- und Enduro-Einsatz. Zuverlässig und stark – auch für E-Bikes.

Gewicht	255 g*
Bremsgriff	Carbotecture®
Bremshebel	2-Finger, Aluminium
UVP	109,90 €
Artikel-Nr.	2 700 477



MT TRAIL SL

MAGURAs Definition von Trail-Bremsperformance – 4 Kolben vorne für höchste Bremspower; 2 Kolben hinten für perfekte Dosierbarkeit. Dank des 1-Finger HC Carbon Hebels mit nur rund 230 Gramm (Mittelwert).

Gewicht (V/H)	240 g / 220 g*
Bremsgriff	Carbotecture SL®
Bremshebel	1-Finger HC, Carbon
UVP	579,90 € (Set)
Artikel-Nr.	2 701 646



MOUNTAINBIKE Testurteil
Sehr gut

MT TRAIL SPORT

100 % Trail Performance zu einem attraktiven Preis. Fast so bissig und leicht wie ihre große Schwester – und gleichzeitig genauso gefühlvoll. Der MAGURA Einstieg in das 4/2-Bremskolben-Konzept.

Gewicht (V/H)	255 g / 230 g*
Bremsgriff	Carbotecture®
Bremshebel	1-Finger HC, Hollow Aluminium
UVP	219,90 € (Set)
Artikel-Nr.	2 701 389



Alle Preise inkl. MwSt.

* 800 mm Leitungslänge ohne Bremsscheibe/Adapter

MT8 SL

Perfekt für Cross Country und Marathon Wettkämpfe: Super leicht durch das Carbotechnology SL® Gehäuse und eine hohe Bremskraft dank des ergonomischen 1-Finger HC Carbon Bremshebel. Darauf vertrauen die Profis.

Gewicht (V/H)	195 g*/Flatmount: 185g*
Bremsgriff	Carbotechnology SL®
Bremshebel	1-Finger HC, Carbon
UVP	279,90 €
Artikel-Nr.	2 701 657/ Flatmount: 2 701 632



MT8 SL FLATMOUNT

MT8 PRO

Die MT8 Pro bietet die gleiche Performance wie das High-End Modell MT8 SL zu einem attraktiven Preis. Ausgestattet mit 1-Finger HC Hebel aus Aluminium bietet sie Zuverlässigkeit auf Touren und im Wettkampf.

Gewicht (V/H)	225 g*
Bremsgriff	Carbotechnology SL®
Bremshebel	1-Finger HC, Hollow Aluminium
UVP	179,90 €
Artikel-Nr.	2 701 728



MT4

Der perfekte Allrounder für Mountainbiker, die auf Standfestigkeit und Bremspower setzen, ohne Kompromisse beim Gewicht. Der Carbotecture®-Bremsgriff hält das Gesamtgewicht bei nur 230 Gramm.

Gewicht (V/H)	230 g*/Flatmount: 220g*
Bremsgriff	Carbotecture®
Bremshebel	2-Finger, Aluminium
UVP	89,90 €
Artikel-Nr.	2 700 476/ Flatmount: 2 701 633



MT4 FLATMOUNT

MT SPORT

Der Einstieg in die MAGURA MT-Welt. Sie besitzt alle High-Tech-Features deutscher Ingenieurskunst, wie z. B. leichte Carbotecture® Komponenten und die bewährte MAGURA Discube Leitung für sichere Stops auf Touren oder in der Stadt.

Gewicht (V/H)	245 g*
Bremsgriff	Carbotecture®
Bremshebel	2-Finger, Carbotecture®
UVP	59,90 €
Artikel-Nr.	2 701 705



Alle Preise inkl. MwSt.

* 800 mm Leitungslänge ohne Bremsscheibe/Adapter

SCHEIBENBREMSEN

E-BIKE OPTIMIZED TECHNOLOGY

MT eSTOP BREMSEN

Die Komponenten unseres MT eSTOP Bremssystems sind perfekt aufeinander abgestimmt. Dadurch bieten sie maximale Performance, die für den Einsatz am E-Bike aufgrund höherer Massen und Geschwindigkeiten extrem wichtig ist.

Das System besteht aus 3 Komponenten – für beste Performance und Sicherheit!



1 MT eSTOP BREMSEN

Besitzen alle Eigenschaften unserer bewährten MT Serie

Als 2- oder 4-Kolben Variante verfügbar

2 MDR-C UND MDR-P SCHEIBEN

Bessere Wärmeableitung und längere Standfestigkeit

MDR-P bis 220 mm verfügbar

3 SPORT BREMSBELÄGE

Neue Belagsmischung mit verkürzter Einbremsdauer

Längere Haltbarkeit



MT5 eSTOP

Das Topmodell von MAGURA für den anspruchsvollen E-Bike Einsatz. Mit kraftvollen 4-Kolben Bremszangen bietet die MT5 eSTOP auch an schweren E-Bikes sichere Performance bei hohen Geschwindigkeiten.

Gewicht (V/H)	255 g
Bremsgriff	Carbotecture®
Bremshebel	2-Finger, Aluminium
UVP	114,90 €
Artikel-Nr.	2 701 999
Empfohlene Brems Scheibe	MDR-P



MT4 eSTOP

Optimiert für die Anforderungen moderner E-Bikes. Sichere Power für Touren im Gelände oder in der Stadt. Dank optimierter Komponenten besonders sorglos.

Gewicht (V/H)	230 g
Bremsgriff	Carbotecture®
Bremshebel	2-Finger, Aluminium
UVP	94,90 €
Artikel-Nr.	2 702 000
Empfohlene Brems Scheibe	MDR-C



SCHEIBENBREMSEN MT C TECHNOLOGY



Die MT C ist MAGURA's neue Scheibenbremse für höchste Sicherheit, Sorglosigkeit und Bremskomfort. Optimiert für City & Trekking, Allroad und leichten MTB-Einsatz. Speziell optimiert für E-Bikes aber auch an normalen Bikes eine gute Wahl!

1 LARGE OIL RESERVOIR

Besonders wartungsarm

2 ERGONOMIC DESIGN

Ergonomische & wechselbare
Bremshebel

3 CARBOTECTURE TECHNOLOGY

Bruchfeste Materialien

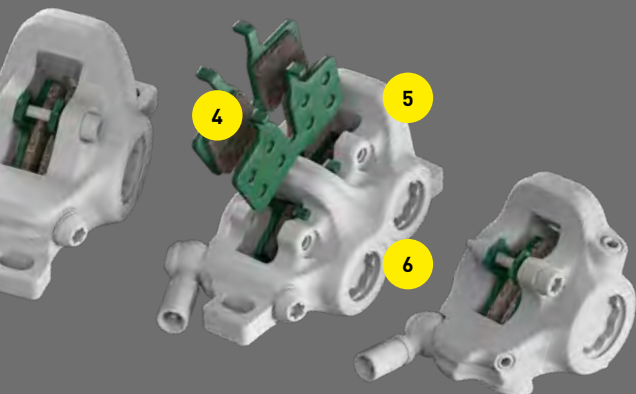

4 SPORT BRAKE PADS

Besonders langlebig und leise

5 TRIPLE ARCH DESIGN

Optimale Steifigkeit des Bremssattels

6 PROVEN MT CALIPERS

Bewährte Power und Hitzestabilität
als 2- oder 4-Kolben Variante

 **DESIGNED AND
ENGINEERED IN GERMANY**

**5 YEARS LEAK
PROOF GUARANTEE**

 **FILLED WITH
ROYAL BLOOD**



MT C5

Volle Bremspower, Komfort und geringer Wartungsbedarf für die Stadt bis hin zu leichtem MTB Einsatz. Die MT C5 besitzt alle Gene der bewährten MT5 und ergänzt sie mit Features für besondere Sorglosigkeit und Komfort im urbanen Einsatz!

Gewicht	295 Gramm
Bremsgriff	Carbotecture
Bremshebel	3- Finger-Carbotecture
UVP	169,90 €
Artikel-Nr.	2702542 (links) 2702543 (rechts)

MT C4

Der perfekte Allrounder für die Stadt und den Allroad Einsatz. Besonders sorglos und komfortabel dank neuem MT C Geber mit großem Ausgleichsbehälter und optimierter Ergonomie.

Gewicht (V/H)	280 Gramm
Bremsgriff	Carbotecture
Bremshebel	3- Finger-Carbotecture
UVP	129,90 €
Artikel-Nr.	2702540 (links) 2702541 (rechts)



MT C4 FM

Die MT C4 FM im schlanken und elegantem Design für Rahmen mit Flat-mount Aufnahme. Trotz ihrer kompakten Größe nimmt sie unsere Standard Bremsbeläge auf, so dass sie genauso leistungsfähig und hitzeresistent wie unsere „großen“ Modelle ist.

Gewicht (V/H)	265 Gramm
Bremsgriff	Carbotecture
Bremshebel	3- Finger-Carbotecture
UVP	149,90 €
Artikel-Nr.	2702544 (links) 2702545 (rechts)









**FELGEN
BREMSEN**

FELGENBREMSEN HS TECHNOLOGY



.....

1 BRAKE BOOSTER

Brake Booster für definierten
Druckpunkt

.....

2 EASY PAD REPLACEMENT

Einfacher Belagswechsel

.....

3 HS EASY MOUNT

Einfache Montage und Anpassung

.....

4 EV02

Flexible Anpassung an alle Systeme

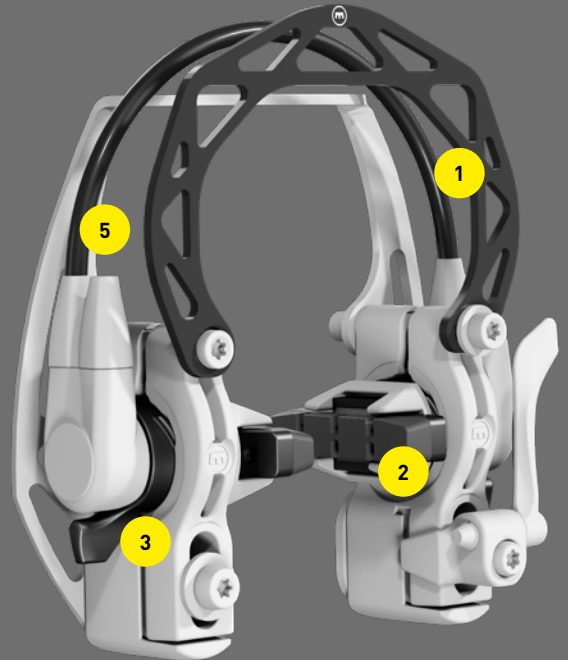

.....

5 MORE BRAKING POWER FOR E-BIKES

Dank der optimierten Bremsleitung

.....

6 EASY BLEED

Schnelles und einfaches Entlüften

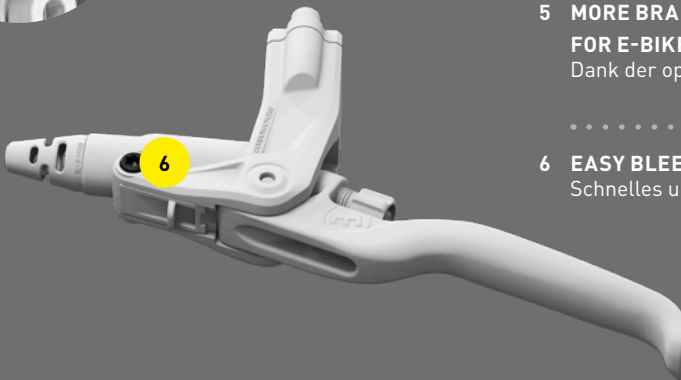

 **DESIGNED AND
ENGINEERED IN GERMANY**

**5 YEARS LEAK
PROOF GUARANTEE**

 **FILLED WITH
ROYAL BLOOD**



HS33

Unser unschlagbarer Klassiker. Das MAGURA Topmodell der Sorglos-Familie punktet mit Zuverlässigkeit und bietet erhöhte Bremskraft bei geringem Gewicht.

Gewicht	480 g
Bremsgriff	Carbotecture®
Bremshebel	2-Finger, Aluminium opt.: 4-Finger, Aluminium
Anbau	Cantilever EV02
UVP	109,90 €
Artikel-Nr.	2 700 246

Mehr Farben: 2 700 246: schwarz, 2-Finger / 2 700 245: silber, 2-Finger / 2 700 247: schwarz, 4-Finger

HS22

An vielen Testsieger-Rädern verbaut, denn City- und Trekkingradler legen Wert auf Sicherheit und Wartungsfreiheit. Das Royal Blood kann ewig in den Leitungen bleiben.

Gewicht (V/H)	480 g
Bremsgriff	Carbotecture®
Bremshebel	3-Finger, Carbotecture®
Anbau	Cantilever EV02, Easy Mount
UVP	89,90 €
Artikel-Nr.	2 700 845 ^a



HS11

Die Jüngste in der Familie ist genauso zuverlässig wie die Schwestern. Sie punktet mit hoher Bremskraft im Alltag und ist durch das ergonomische Bremshebeldesign komfortabel.

Gewicht (V/H)	435 g
Bremsgriff	Carbotecture®
Bremshebel	3-Finger, Carbotecture®
Anbau	Cantilever EV02, Easy Mount
UVP	69,90 €
Artikel-Nr.	2 701 214 ^b







A close-up, high-angle photograph of a bicycle's S-pedelec (step-through) frame and rear brake assembly. The frame is made of dark metal with a fine, ribbed texture. A yellow diagonal line is drawn across the frame. The text 'S-PEDELEC BREMSEN' is overlaid in white, bold, sans-serif font.

S-PEDELEC BREMSEN

S-PEDELEC BREMSSEN MT/HS TECHNOLOGY

.....

1 BRAKE POWER

4 Kolben für maximale Bremspower
und Standfestigkeit

.....

2 S-PEDELEC SWITCH

Aktiviert Bremslicht und/oder
Antriebsabschaltung beim Bremsen

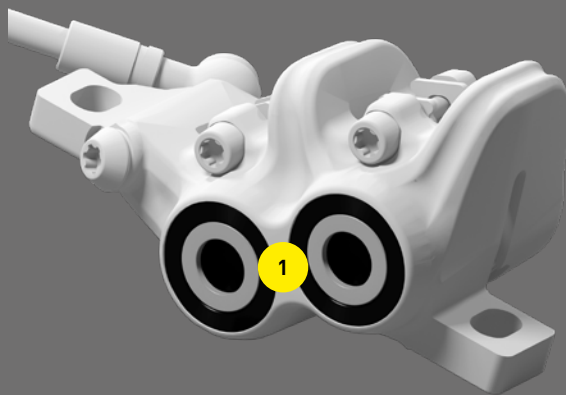

.....

3 BALL-END LEVER BLADE

Mehr Sicherheit am S-Pedelec durch
den Kugelkopfhebel



 **DESIGNED AND
ENGINEERED IN GERMANY**

5 YEARS LEAK
PROOF GUARANTEE

 **FILLED WITH
ROYAL BLOOD**



MT5e

Bremst alles und stoppt den Motor – Erfahrungen aus dem Motorrad-Bereich gepaart mit Know-how für S-Pedelecs. Die Bremskraft der 4 Kolben und hohe Standfestigkeit verleihen S-Pedelecs mehr Sicherheit.



Gewicht	275 g*
Bremsgriff	Carbotecture®
Bremshebel	3-Finger ball-end, Aluminium mit Schalter
UVP	139,90 €
Artikel-Nr.	2 700 984 ^c

MT4e

Sicherheit schreiben wir mit 4e: Schon vor der Verzögerung aktiviert ein Schalter der MT4e das Bremslicht und/oder schaltet den Antrieb ab. Unsere Allround-Scheibenbremse mit allen Features für S-Pedelecs.

Gewicht (V/H)	250 g
Bremsgriff	Carbotecture®
Bremshebel	3-Finger ball-end, Aluminium mit Schalter

Nur an Komplettbikes erhältlich.



HS33e

Die HS33e ist eine hydraulische Felgenbremse, speziell für S-Pedelec-Modelle. Mit hoher Bremskraft und perfekter Ergonomie ist sie der ideale Partner für Stadt und Gelände.

Gewicht (V/H)	500 g
Bremsgriff	Carbotecture®
Bremshebel	3-Finger ball-end, Aluminium mit Schalter
Anbau	Cantilever EV02

Nur an Komplettbikes erhältlich.







CORBOTECTURE

seven

A close-up, black and white photograph of a hand holding a black, curved handle. The word "MAGURA" is printed in white, uppercase letters on the handle. The background is a soft, out-of-focus grey.

MAGURA

**TUNING
PARTS**

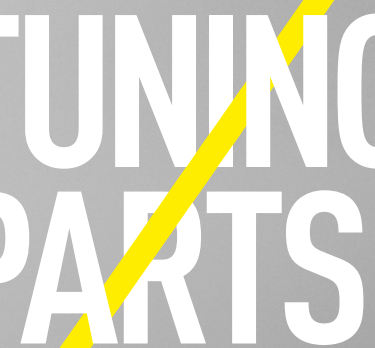
A thick, bright yellow diagonal line slashes across the text "TUNING PARTS" from the bottom-left to the top-right.

BREMSHEBEL

FÜR CARBOTECTURE SL® (MT6/MT8/MT7/MT TRAIL CARBON/SL ab MJ 2015)



HC WIDE REACH BREMSHEBEL

1-Finger Aluminium-Hebel, Reach Adjust mit Werkzeug

Artikelnummer	UVP
2 702 070	39,90 €



HC3 BREMSHEBEL

1-Finger Aluminium-Hebel, Reach Adjust mit Werkzeug, Ratio Adjust mit Werkzeug

Artikelnummer	UVP
2 701 251	67,90 €



HC CARBON BREMSHEBEL

1-Finger Carbon-Hebel, Reach Adjust mit Werkzeug

Artikelnummer	UVP
2 701 631	89,90 €



HC BREMSHEBEL

1-Finger Aluminium-Hebel, Reach Adjust mit Werkzeug

Artikelnummer	UVP
2 701 247	35,90 €

1-Finger Aluminium-Hebel, mit werkzeuglosen Reach Adjust, schwarz

Artikelnummer	UVP
2 701 246	37,90 €

1-Finger Aluminium-Hebel, mit werkzeuglosen Reach Adjust, chrom

Artikelnummer	UVP
2 701 248	37,90 €



2-FINGER BREMSHEBEL

2-Finger Aluminium-Hebel mit werkzeuglosen Reach Adjust

Artikelnummer	UVP
2 701 215	37,90 €

FÜR CARBOTECTURE (MT SPORT/MT4/MT5/MT eSTOP/MT TRAIL SPORT ab MJ 2015)



HC WIDE REACH BREMSHEBEL

1-Finger Aluminium-Hebel, Reach Adjust mit Werkzeug

Artikelnummer	UVP
2 702 071	39,90 €



HC BREMSHEBEL

1-Finger Aluminium-Hebel, Reach Adjust mit Werkzeug, für MT TRAIL SPORT, ab MJ2017

Artikelnummer	UVP
2 701 369	34,90 €

1-Finger Aluminium-Hebel, Reach Adjust mit Werkzeug, für MT5 ab MJ2015

Artikelnummer	UVP
2 701 249	34,90 €

1-Finger Aluminium-Hebel, Reach Adjust mit Werkzeug, für MT4

Artikelnummer	UVP
2 701 250	34,90 €



2-FINGER BREMSHEBEL

2-Finger Aluminium-Leichtbau-Hebel, Reach Adjust mit Werkzeug für MT5 oder MT TRAIL SPORT, ab MJ2015

Artikelnummer	UVP
2 700 538	25,90 €



BLENDEN-RING KITS



BLENDEN-RING KIT (2 KOLBEN)

Für Bremszange, ab MJ 2015 (VE = 6 Stück)

Kit	Artikelnummer	UVP
blau, neonrot, neongelb	2 701 239	9,90 €
lila, rot, pink	2 701 722	9,90 €
weiß, gold, silber	2 701 723	9,90 €
grün, cyan, mintgrün	2 701 724	9,90 €

BLENDEN-RING KIT (4 KOLBEN)

Für Bremszange, ab MJ 2015 (VE = 12 Stück)

Kit	Artikelnummer	UVP
blau, neonrot, neongelb	2 701 240	13,90 €
lila, rot, pink	2 701 719	13,90 €
weiß, gold, silber	2 701 720	13,90 €
grün, cyan, mintgrün	2 701 221	13,90 €

INDIVIDUELLE COVER



INDIVIDUELLE COVER

Für Carbotecture SL (MT6/MT8/MT7/MT TRAIL CARBON/SL ab MJ 2015)

UVP

14,90 € / 19,90 €



Erstelle hier dein individuelles Cover!

WWW.MAGURA.COM/CUSTOMIZE

KLEMMSCHELLEN



SHIFTMIX KLEMMSCHELLE

Shiftmix 1+2, für Shimano I-Spec I+II Schalthebel

Klemmschelle	Artikelnummer	UVP
Set (l/r), schwarz	2 701 952	39,90 €
Links, schwarz	2 701 953	20,90 €
Rechts, schwarz	2 701 954	20,90 €
Set (l/r), silber	2 702 063	39,90 €
Links, silber	2 702 064	20,90 €
Rechts, silber	2 702 065	20,90 €

SHIFTMIX KLEMMSCHELLE

Shiftmix 3 für SRAM Matchmaker® Schalthebel

Klemmschelle	Artikelnummer	UVP
Set (l/r), schwarz	2 701 949	39,90 €
Links, schwarz	2 701 950	20,90 €
Rechts, schwarz	2 701 951	20,90 €
Set (l/r), silber	2 702 066	39,90 €
Links, silber	2 702 067	20,90 €
Rechts, silber	2 702 068	20,90 €

Shiftmix 4 Set, für Shimano I-Spec EV Schalthebel

Klemmschelle	Artikelnummer	UVP
Set (l/r), schwarz	2 702 189	39,90 €
Links, schwarz	2 702 190	20,90 €
Rechts, schwarz	2 702 191	20,90 €

KLEMMSCHELLE

ohne Schrauben (VE = 1 Stück)



Klemmschelle	Artikelnummer	UVP
Carbon	0 724 709	20,90 €
neon-gelb*	2 700 751	11,90 €
neon-rot*	2 700 752	11,90 €
cyan-blau*	2 700 753	11,90 €
chrom poliert*	2 701 244	9,90 €

Klemmschelle	Artikelnummer	UVP
schwarz*	2 702 054	9,90 €
silber*	2 702 069	9,90 €
Carbotecture®, schwarz	2 700 136	7,90 €
Carbotecture®, silber	2 700 137	7,90 €



A black and white close-up photograph of a car's wheel hub and brake disc. The brake disc is perforated with several holes. A yellow diagonal line strikes through the text. The text is in a bold, white, sans-serif font.

**ORIGINAL
SPARE PARTS**



ÜBERSICHT

SCHEIBENBREMSEN BREMSBELÄGE

R-RACE

Für alle, die ihr Material beim Cross Country oder Downhill an die Grenzen bringen und höchste Verzögerung benötigen.



P-PERFORMANCE

inkl. ECE

Für lange Touren immer genug Sicherheit bei sehr guter Performance in allen Eigenschaften.



S-SPORT

inkl. ECE

Durch höhere Bremskraft, längere Haltbarkeit und verkürzte Einbremsdauer für den Einsatz am E-Bike optimiert.



**BECAUSE
QUALITY MATTERS**

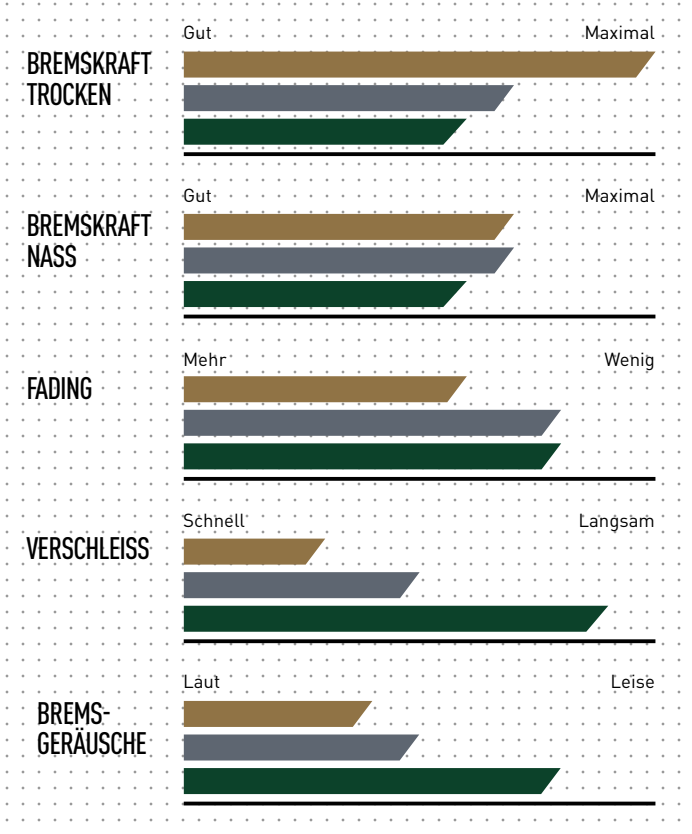

Wichtig: Bremsbeläge einfahren!

Neue Bremsbeläge entwickeln ihre endgültige Bremskraft erst während der Einfahrphase. Hierfür auf ebener Strecke auf 30 km/h beschleunigen. Mit einer Bremse bis zum Stillstand abbremesen. Diesen Vorgang pro Bremse mindestens 30 Mal wiederholen. Bremsbeläge und -scheiben sind nun eingefahren und bieten optimale Bremsleistung.



FELGENBREMSEN BREMSBELÄGE

Felgentyp prüfen!

BLACK **RED**

Für unbeschichtete Aluminiumfelgen.

GREY

Für harteloxierte Aluminium- und Keramikfelgen.

BLACK **GREY**

Hohe Langlebigkeit – Ob eine Tagestour oder eine Reise um die Welt. Über den Service deiner Bremse musst du dir erst danach Gedanken machen.

RED

Hohe Bremspower – Dein Bike ist täglich bei jedem Wetter im Einsatz. Viele Ampeln und Stopps erfordern die maximale Leistung deiner Bremse.

BREMSBELÄGE



9.P

Bremsbelag für 4-Kolben Bremszange ab MJ 2015, inkl. ECE-Kennzeichnung

Bremsbelag	Artikelnummer	UVP
9.P Performance	2 701 627	19,90 €



8.R/P/S

Bremsbelag für 4-Kolben Bremszange ab MJ 2015, inkl. ECE-Kennzeichnung bei 8.P und 8.S

Bremsbelag	Artikelnummer	UVP
8.R Race	2 701 173	29,90 €
8.P Performance	2 701 628	22,90 €
8.S Sport	2 701 925	19,90 €



7.R/P/S

Bremsbelag für 2-Kolben Bremszange ab MJ 2012, inkl. ECE-Kennzeichnung bei 7.P und 7.S

Bremsbelag	Artikelnummer	UVP
7.R Race	2 701 179	24,90 €
7.P Performance	2 701 625	19,90 €
7.S Sport	2 701 927	17,90 €



FELGEN BREMSBELAG

Bremsbelag für HS11/HS22/HS33

Bremsbelag	Artikelnummer	UVP
schwarz	2 701 576	19,90 €
grau	0 321 407	19,90 €
rot	0 720 423	23,90 €

BREMSSCHEIBEN



MDR-P

Bietet dank spezieller, patentierter Verzahnung des Außen- und Innenrings (Dovetail Interlink Technologie) auch bei hoher Dauerbelastung konstante Bremsperformance. Zudem höchste Hitzebeständigkeit und Standfestigkeit.

WARNUNG: Bremsscheibe nicht mit Centerlock Adapter verwenden!

Durchmesser	Gewicht	Artikelnummer	UVP
180 mm	190 g	2 701 937	55,00 €
203 mm	216 g	2 701 938	55,00 €
220 mm	241 g	2 701 939	55,00 €

MDR-P CL

Bietet dank spezieller, patentierter Verzahnung des Außen- und Innenrings (Dovetail Interlink Technologie) auch bei hoher Dauerbelastung konstante Bremsperformance. Zudem höchste Hitzebeständigkeit und Standfestigkeit. Centerlock Befestigung, inkl. Lockring.

Für Schnellspannachse inkl. Lockring

Durchmesser	Gewicht	Artikelnummer	UVP
180	211 g	2702228	60,00 €
203	226 g	2702230	60,00 €

Alle Preise inkl. MwSt.





MDR-C

E-Bike optimierte, einteilige Bremsscheibe mit hoher Steifigkeit. Der ideale Allrounder am Stadt-, Trail- oder E-Bike.

Durchmesser	Gewicht	Artikelnummer	UVP
160 mm	140 g	2 701 917	30,00 €
180 mm	162 g	2 701 918	30,00 €
203 mm	222 g	2 701 919	30,00 €



STORM SL.2

Sehr gute Bremskraft bei minimalem Eigengewicht. Optimiert für den Cross Country-Einsatz

Durchmesser	Gewicht	Artikelnummer	UVP
160 mm	100 g	2 701 348	35,00 €
180 mm	118 g	2 701 349	35,00 €



MDR-C CL

Zweiteilige Bremsscheibe für beste Bremskraft bei hohen Belastungen. Ausgestattet mit einer Centerlock-Aufnahme für entsprechende Naben.

Mit Lockring für Schnellspannachse

Durchmesser	Gewicht	Artikelnummer	UVP
160 mm	175 g	2 702 234	35,00 €
180 mm	195 g	2 702 236	35,00 €
203 mm	225 g	2 702 238	35,00 €

Mit Lockring für Steckachse

Durchmesser	Gewicht	Artikelnummer	UVP
160 mm	175 g	2 702 235	35,00 €
180 mm	195 g	2 702 237	35,00 €
203 mm	225 g	2 702 239	35,00 €



STORM HC (ABE OPTIMAL)

Optimiert für beste Bremskraft bei hohen Belastungen und leichtem Gewicht. Empfohlen für den Trail- und Gravity-Einsatz. Dank ABE auch am S-Pedelec bedenkenlos nachrüstbar.

Durchmesser	Gewicht	Artikelnummer	UVP
160 mm	121 g	2 702 451	30,00 €
180 mm	140 g	2 702 452	30,00 €
203 mm	173 g	2 702 453	30,00 €

Mit ABE

Durchmesser	Gewicht	Artikelnummer	UVP
160 mm	121 g	2 700 928	35,00 €
180 mm	140 g	2 700 929	35,00 €
203 mm	173 g	2 700 930	35,00 €

MT eSTOP OPTIMIZED KIT



BREMSSCHEIBE MDR-P

6-Loch/Center-Lock + Bremsbelag 8.S (VE = 1 Set)

Durchmesser	Artikelnummer	UVP
Ø 180 mm	2 702 440	69,50 €
Ø 203 mm	2 702 028	69,50 €
Ø 220 mm	2 702 029	69,50 €

6-Loch/Center-Lock + Bremsbelag 7.S (VE = 1 Set)

Durchmesser	Artikelnummer	UVP
Ø 180 mm	2 702 441	66,50 €
Ø 203 mm	2 702 030	66,50 €
Ø 220 mm	2 702 031	66,50 €



BREMSSCHEIBE MDR-C

6-Loch + Bremsbelag 8.S (VE = 1 Set)

Durchmesser	Artikelnummer	UVP
Ø 160 mm	2 702 445	45,50 €
Ø 180 mm	2 70 2018	45,50 €
Ø 203 mm	2 702 025	45,50 €

6-Loch + Bremsbelag 7.S (VE = 1 Set)

Durchmesser	Artikelnummer	UVP
Ø 160 mm	2 702 446	44,00 €
Ø 180 mm	2 702 026	44,00 €
Ø 203 mm	2 702 027	44,00 €

OPTIMIERUNGS-GUIDE

BREMSHEBEL

Wähle deinen Kontaktpunkt zur Bremse und finde die optimale Ergonomie.



HC3

1-Finger Bremshebel mit einstellbarer Bremskraft und Dosierbarkeit. Entwickelt mit Danny MacAskill.

HC WIDE REACH

1-Finger Bremshebel optimiert für eine weite Hebelweite und große Hände. Entwickelt mit dem DH Weltmeister Loïc Bruni.

HC ALUMINIUM & CARBON

1-Finger Bremshebel aus Aluminium oder Carbon.

2-FINGER

2- oder 1-Finger Bremshebel mit langem Griffbereich und weicherem Druckpunkt für feinste Dosierbarkeit und hohe Bremskraft.

#CUSTOMIZE YOURBRAKE

BREMSENMODELLE

Wähle das Herzstück deiner Bremse. Wie viel Power brauchst du?

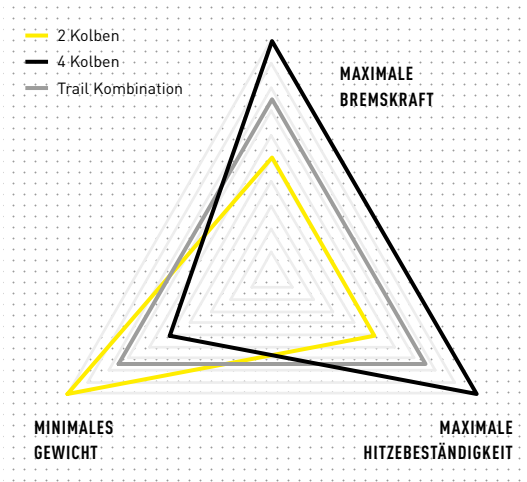

2 KOLBEN

Für Cross-Country Biker. Extrem geringes Gewicht bei sehr guter Bremskraft.

4 KOLBEN

Für Gravity und E-MTB Piloten. Maximale Bremskraft und Hitzebeständigkeit.

TRAIL KOMBINATION

Für Trail Biker. Kraftvolle 4 Kolben vorne und fein dosierbare 2 Kolben hinten für geringes Gewicht bei guter Bremskraft.

BREMSSCHEIBEN

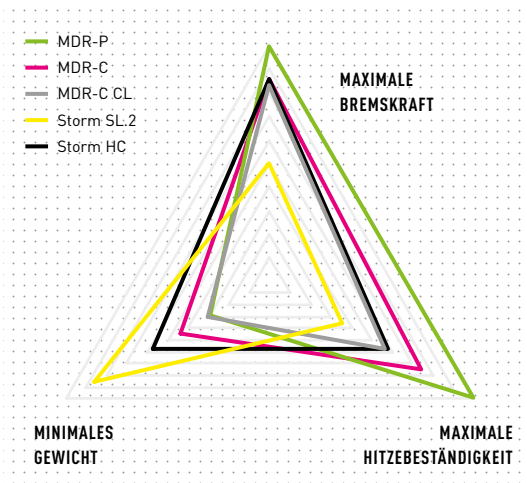

MDR-P

Bietet dank spezieller, patenterter Verzahnung des Außen- und Innenrings (Dovetail Interlink Technologie) auch bei hoher Dauerbelastung konstante Bremsperformance. Zudem höchste Hitzebeständigkeit und Standfestigkeit.

WARNUNG: Bremssscheibe nicht mit Centerlock Adapter verwenden! Auch als Centerlock Variante erhältlich.

STORM SL.2

Sehr gute Bremskraft bei minimalem Eigengewicht. Optimiert für den Cross Country-Einsatz.

MDR-C CL

Zweiteilige Bremssscheibe für beste Bremskraft bei hohen Belastungen. Ausgestattet mit einer Centerlockaufnahme für entsprechende Naben.

STORM HC ABE optional

Optimiert für beste Bremskraft bei hohen Belastungen und leichtem Gewicht. Empfohlen für den Trail- und Gravity-Einsatz. Dank ABE auch am S-Pedelec bedenkenlos nachrüstbar.

MDR-C

Dank des zusätzlichen Verbindungsrings ist die einteilige E-Bike optimierte Bremssscheibe besonders steif, schwingungsresistent und der ideale Allrounder – ob am Stadt-, Trail- oder E-Bike

ADAPTER

PM / IS

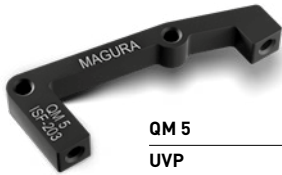

QM 5	IS-203-F
UVP	10,00€
Artikelnummer	0 722 321



QM 9	IS-203-R
UVP	10,00€
Artikelnummer	0 722 325



QM 12	IS-160-R / IS-180-F
UVP	10,00€
Artikelnummer	0 722 426



QM 40	PM 140-160 / PM 160-180 / PM 200-220
UVP	10,00€
Artikelnummer	2 700 515



QM 41	IS-180-R
UVP	10,00€
Artikelnummer	2 700 516



QM 42	PM 160-203
UVP	10,00€
Artikelnummer	2 700 517



QM 43	IS-160-F
UVP	10,00€
Artikelnummer	2 700 518



QM 44	PM 180-203
UVP	10,00€
Artikelnummer	2 701 967



QM 45	PM 180-220 / PM 140-180
UVP	10,00€
Artikelnummer	2 701 940



QM 46	PM 203-220
UVP	10,00€
Artikelnummer	2 702 193

FLATMOUNT



QM 50	FM140/160-160F / FM160/180 - 180F
UVP	15,00€
Artikelnummer	2 701 598



QM 51	FM140/160 - 160R / FM160/180 - 180R
UVP	15,00€
Artikelnummer	2 701 600



QM 52	FM160/180 - 160F
UVP	15,00€
Artikelnummer	2 702 193

PM 180-220 F

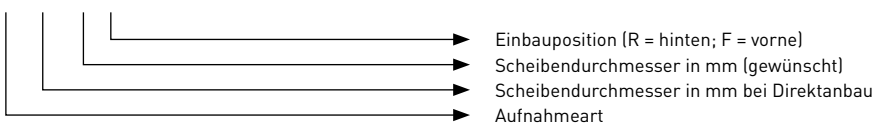



SERVICE PRODUKTE



MAGURA ROYAL BLOOD

Füllmenge	Artikelnummer	UVP
100 ml	2 702 642	7,60 €
250 ml	2 702 644	17,50 €
1000 ml	2 702 643	33,50 €





SERVICE KIT

Service Kit (für Scheiben- und Felgenbremsen), Inhalt: 100 ml Royal Blood, zwei Spritzen inkl. Schlauch, Torx T25 Schlüssel, Montagebacken, Kleinteile und Stützen zum Leitungskürzen

Artikelnummer	UVP
2 702 790	33,00 €



PROFI-ENTLÜFTUNGSKIT

Profi-Entlüftungskit (für Scheiben- und Felgenbremsen), Inhalt: Spritze, Schlauch mit EBT-Befüllstopfen, Schlauch mit Gewindeaufsatz, 250 ml Kunststoffflasche inkl. Haken, 250 ml Royal Blood

Artikelnummer	UVP
2 702 789	46,90 €



WOLF TOOTH TOOL

Kompaktes, stapelbares Multitool mit Torx- und Inbus-Bits sowie spezifischen Funktionen für MAGURA Scheibenbremsen. Darunter ein 8-mm Einsatz für Überwurfschrauben und Funktionen zum Richten oder Prüfen von Brems Scheiben und Belägen.

Artikelnummer	UVP
2 702 675 Trail Tool	19,90 €
2 702 676 8-Bit Plier Tool inkl. Trail Tool	89,90 €



TORQUE TOOL

MAGURA Drehmomentschlüssel 2,0 - 8,0 Nm inkl. 6 bits (VE = 1 Set)

Artikelnummer	UVP
2 702 428	99,90 €



maloja 



BEKLEIDUNG

MAGURA BY MALOJA
— 4TH GENERATION



Photo: Moritz Hubner

MAGURA MTNS Gravity Jersey / Longsleeve

Lockerer Gravity Jersey mit auffälligem Mountain-Print. Hergestellt aus einem besonders schnell trocknendem Moondry-Material. Für eine dauerhafte und geruchsfreie Frische ist das Material Polygiene behandelt und damit auch besonders umwelt- und hautfreundlich.

Style: Unisex
Größen: XS – XXL
UVP: 80,00 € / 100,00 €



MAGURA Trail Short

Die leichte und elastische Multisport Shorts von MAGURA by Maloja bietet dir optimale Performance im Gelände – bergauf sowie bergab. Hergestellt aus recyceltem Polyester in schlichtem Design mit MAGURA Schriftzug an der Beinrückseite.

Style: Unisex
Größen: S – XXL
UVP: 90 €



MAGURA MTNS Retro Bike Cap

Modische Unterhelm-Kappe als Accessoires zum Outfit oder Kälteschutz an kühlen Tagen.

Style: Unisex
Größen: One Size
UVP: 38,00 €

MAGURA Trail Jersey Men/Women

Lockeres Biketrikot mit längerem Schnitt und langen, farblich abgesetzten Ärmeln. Das einzigartige Naturalon Material verleiht dem Shirt eine natürliche Haptik und ist dennoch besonders schnell trocknend.

Style: Men/Women
Größen: S-XXL/XS-XL
UVP: 70,00 €



MAGURA MTNS SOCKS

Leichte Funktionssocke mit Mountain-Print. Ein hoher Schnitt, leichte Kompression und schnelltrocknendes Material sorgen für Tragekomfort.

Style: Unisex
Größen: 36-38/39-42/43-46
UVP: 14,00 €





Photo: Philipp Mangold

.....

MAGURA Blue Check Shirt

Mit klassischem Design und hochwertiger Verarbeitung bietet es eine wertige Interpretation des klassischen Karohemds. Hergestellt aus robustem Material ist es gleichermaßen bereit für die nächste lässige Bikerunde oder die Zeit danach.

Style: Unisex
Größen: S–XL
UVP: 90,00 €

.....

MAGURA Cord Short

Multisport-Short mit einzigartigem Materialmix aus Cord- und Hanf-Stretch.

Style: Unisex
Größen: S–XXL
UVP: 100,00 €



STREETWEAR

MAGURA Logo Sweatjacket

Stylische Sweatjacke mit schlichtem Design und MAGURA Logo auf der Brust.

Style: Unisex
Größen: XS–XXL
UVP: 144,00 €



Photo: Philipp Mangold



Photo: Philipp Mangold

GESPONSERTE FAHRER UND TEAMS



DANNY MACASKILL



FABIO WIBMER



LOIC BRUNI

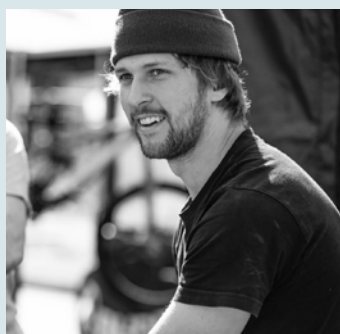

MAX HARTENSTERN



DANNY HART



GEHRIG TWINS



JASPER JAUCH



BRETT TIPPIE



GABRIEL WIBMER

AWESOME RIDERS
AND FRIENDS!



Alle weiteren
Athleten und Teams
unter [magura.com](https://www.magura.com)



TOM ÖHLER



KOVARIK RACING



JOHANNES FISCHBACH



STEFAN HERRMANN



MANFRED STROMBERG



STEFAN SCHLIE



**CST POSTNL BAFANG
MTB RACING**



GTR



DENNIS KATZER

PRODUKTTABELLE: BREMSEN

		MT7 PRO	MT5	MT5 eSTOP	MT TRAIL SL	MT TRAIL SPORT	MT8 SL	MT8 PRO	
Gewicht (g)	MT/IS	255 ^B	255 ^B	255 ^B	230 ^A	245 ^A	195 ^B	225 ^B	
	Flatmount	wv					185 ^B		
Material	Bremszange	Aluminium	•	•	•	•	•	•	
	Bremsgriff	Carbotecture SL®	•			•		•	
		Carbotecture®		•	•		•		
	Bremshebel	Carbon				•		•	
		Carbotecture®							
		Aluminium		•	•				
		Hollow Aluminium	•				•	•	
Bremshebel	1-Finger HC	•			•	•	•	•	
	2-Finger		•	•					
	3-Finger								
	3-Finger ball-end			•(e)					
E-Bike Schalter			•(e)						
Features	EBT	•	•	•	•	•	•	•	
	TPA								
	Brake Booster								
	Banjofitting Zange	•	•	•	•	•	•	•	
	2 Kolben					•	•	•	•
						hinten	hinten		
	4 Kolben					•	•		
			•	•	•	vorne	vorne		
	Reach Adjust	mit Werkzeug		•	•	•	•	•	
		werkzeuglos	•						•
Empfohlene Brems scheiben^D	Storm SL.2						•	•	
	Storm HC	•	•		•	•			
	MDR-C	•	•	•	•	•			
	MDR-P	•	•	•	•	•			
Anbau	PM/IS	•	•	•	•	•	•	•	
	Flatmount						•		
	Canti								
Befestigung Bremsbeläge	Magnetisch mit Schraube	•	opt.	opt.	•	• hinten	•	•	
	Magnetisch ohne Schraube	opt.	•	•	opt. vorne	• vorne			
	HS EPR								
Leitung	MAGURA disc tube	•	•	•	•	•	•	•	
	MAGURA tube								
UVP/€		219,90	109,90	114,90	579,90 (Set)	219,90 (Set)	279,90	179,90	

MT4	MT4 eSTOP	MT SPORT	MT C5	MT C4	HS33	HS22	HS11
230 ^B	255 ^B	245 ^B	295 ^B	280 ^B	480 ^C	480 ^C	435 ^C
220 ^B				265 ^B			
•	•	•	•	•	•	•	•
•	•	•	•	•	•	•	•
		•	•	•		•	•
•	•				•		
•	•	•			•		
			•	•		•	•
•(e)					•(e)		
•(e)					•(e)		
•	•	•	•	•	•	•	•
					•	•	
					•	•	
•	•						
•	•	•		•			
			•				
•	•	•		•	•		
			•	•		•	
•	•	•	•	•			
			•	•			
•				•			
					•	•	•
•	•	•	•	•			
			•	•	•	•	•
•	•	•	•	•			
					•	•	•
89,90	94,90	59,90	169,90	129,90	109,90	89,90	69,90

» Alle angegebenen Gewichte +/- 2%

» Alle angegebenen Maße sind im Neuzustand unter Berücksichtigung der fertigungsbedingt nach DIN EN ISO 22081 gültigen Allgmeintoleranzen zu verstehen.

» MT/HS: Kompatibel mit gängigen Shimano STI, SRAM Trigger und SRAM und Rohloff Drehgriffschaltern

» 5 Jahre Garantie auf Dichtigkeit von Bremsgriff und Bremszange

» Ausstattungsänderungen und Irrtümer vorbehalten

» ^A Gemitteltes Gewicht aus Bremse Vorderrad und Hinterrad

» ^B Gewicht pro Bremse, ohne Brems-scheibe und Adapter

» ^C Gewicht pro Bremse

» ^D Empfehlung

» ^E Ohne Brems-scheibe, ohne Adapter

MAGURA NETZWERK

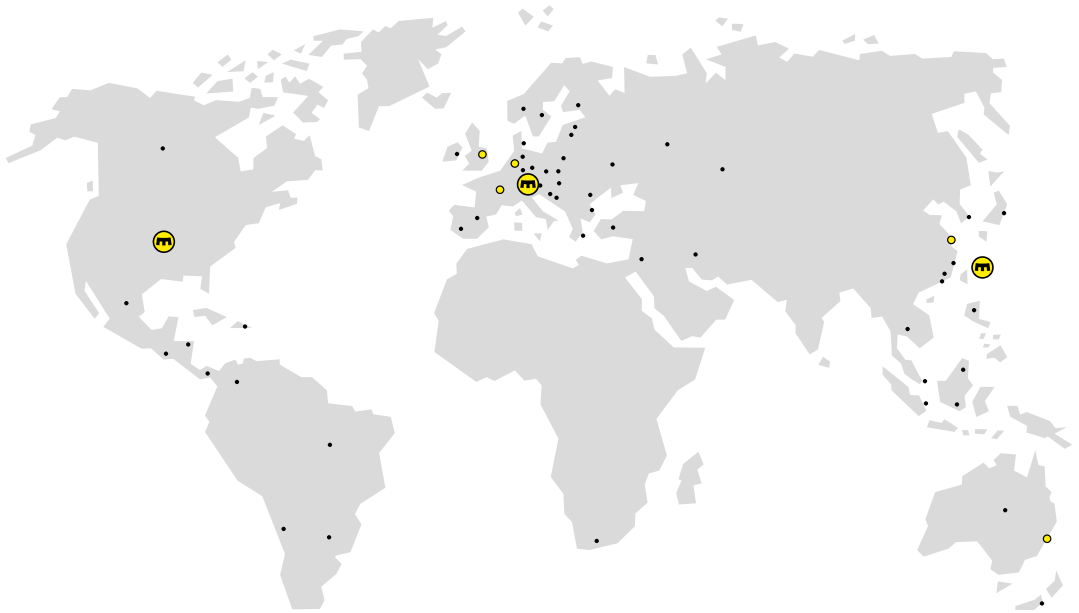

Folge uns:

 facebook.com/magurapassionpeople

 instagram.com/magura_bicycle

MAGURA Bosch Parts & Services GmbH & Co. KG
Eckisstraße 6 · D-72574 Bad Urach, Germany
+49 (0)7125 969460 · info@magura.de · magura.com

© MAGURA, All rights reserved · Printed in Germany
12.000 · 2 702 781, 07/2022 · Features may be subject to change